

 **DIXI**
polytool

Hochglanzfräskopf
für NE-Metalle und Kunststoff



Präzisionswerkzeuge aus Hartmetall und Diamant

DIXI 81000 (ohne Einsätze)

Z = 2

Hochglanzfräskopf für NE-Metalle und Kunststoffe

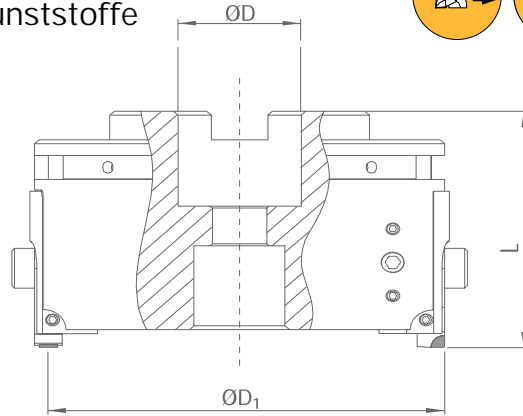

Bezeichnung	Art.Nr.	D ₁	L	D	€
DIXI 81000 Ø 100 x 55	964 272	100	55	27	690,00
DIXI 81000 Ø 85 x 55	962 824	85	55	27	540,00
DIXI 81000 Ø 60 x 45	962 823	60	45	22	360,00
DIXI 81000 Ø 50 x 45	971 872	50	45	16	255,00
DIXI 81000 Ø 40 x 45	970 446	40	45	16	230,00

DIXI 20370

Schneideinsätze PKD und Diamant



Bearbeitungsbeispiel

Bezeichnung	Art.Nr.	€
DIXI 20370 PKD Vorschneider	968 117	110,00
DIXI 20370 PKD Vorschneider für Messing	971 664	110,00
DIXI 20370 DIA Nachschneider für Acryl	968 111	365,00
DIXI 20370 DIA Nachschneider für Al / Cu	969 556	365,00
DIXI 20370 DIA Nachschneider für Titan	968 526	365,00
DIXI 20370 DIA Nachschneider für Messing	969 557	365,00
Nachschliff PKD Vorschneider	968 119	33,50
Nachschliff DIA Nachschneider	968 118	42,00
Einstellen und Wuchten DIXI 81000	963 658	58,00

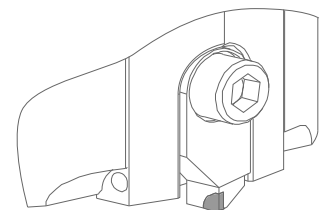

PKD-Einsatz

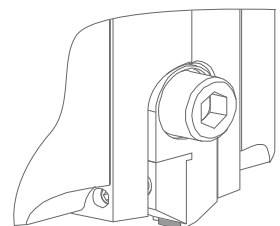

Diamant-Einsatz